

### 8.1.10 Kolana stalowe do muf kolanowych (Flex Bend)

Kolana produkowane są z rur bezszwowych, ze stali P235 GH, zgodnie z normą EN10217-2.

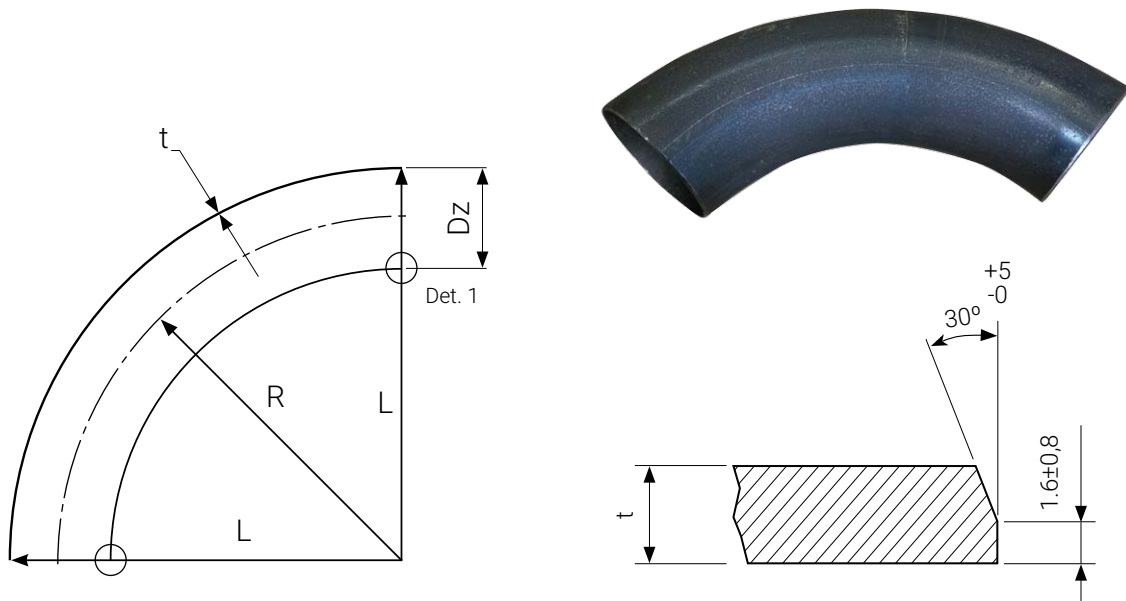

Średnica nominalna: DN [mm]	Średnica zewnętrzna: Dz [mm]	Grubość ścianki t: [mm]	Promień R +5/-5: [mm]	Promień zewnętrzny L +5/-5: [mm]	NR KATALOGOWY
20	26,9	2,6	200	213	KS-26926/90
25	33,7	2,6	200	217	KS-33726/90
32	42,4	2,9	200	221	KS-42429/90
40	48,3	2,9	200	224	KS-48329/90
50	60,3	3,2	240	270	KS-60332/90
65	76,1	3,2	240	278	KS-76132/90
80	88,9	3,6	240	284	KS-88936/90
100	114,3	3,6	286	343	KS-114336/90
125	139,7	4,0	349	419	KS-139740/90
150	168,3	4,5	421	505	KS-168345/90

**\* Inne średnice kolan dostępne na zapytanie**

Kolana wykonywane są w jednym wymiarze kąta - 90°. Inne wymiary uzyskuje się poprzez docięcie koloana 90° pod żądanym kątem